

# Vorderansicht

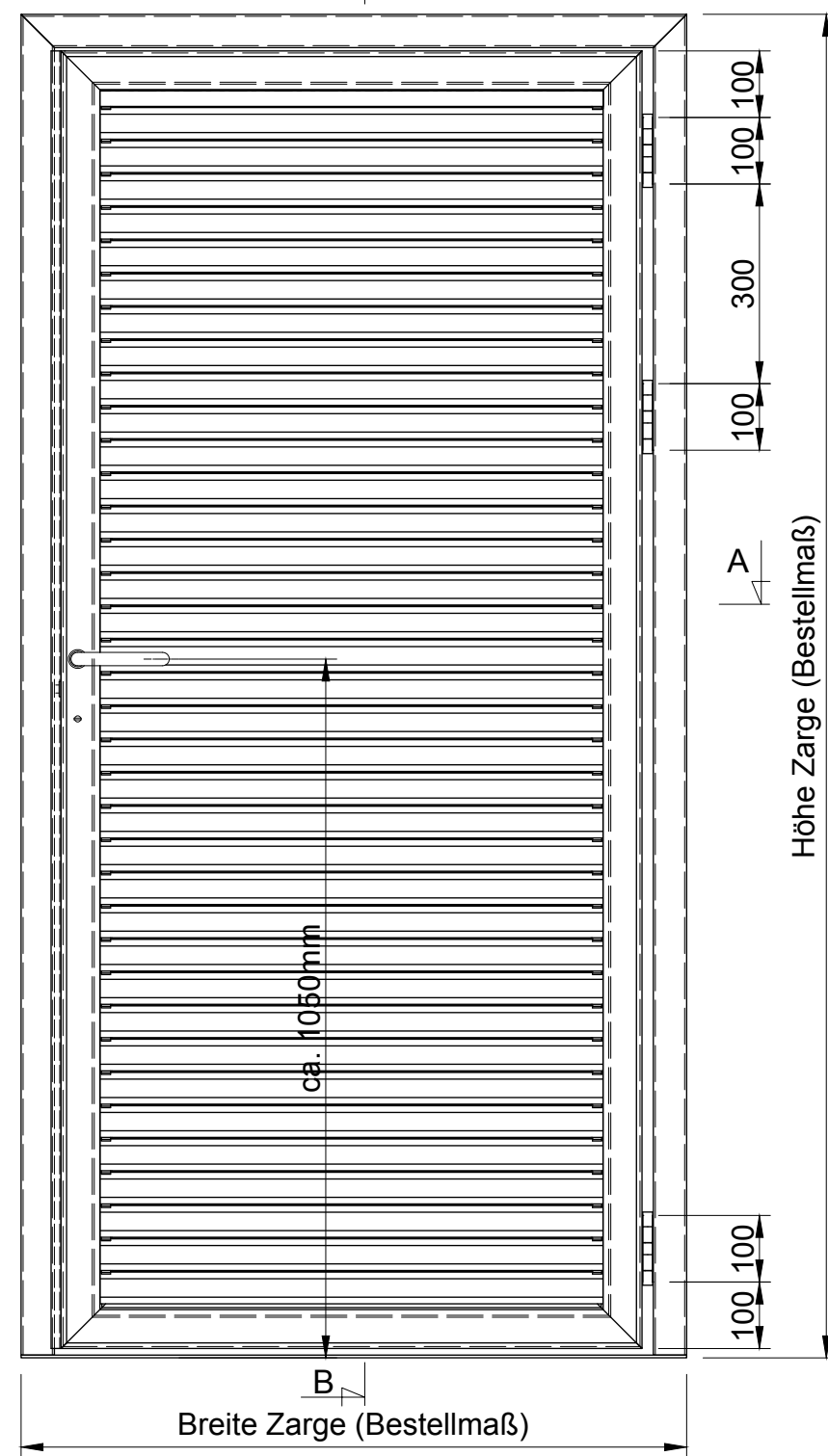

# Schnitt B-B

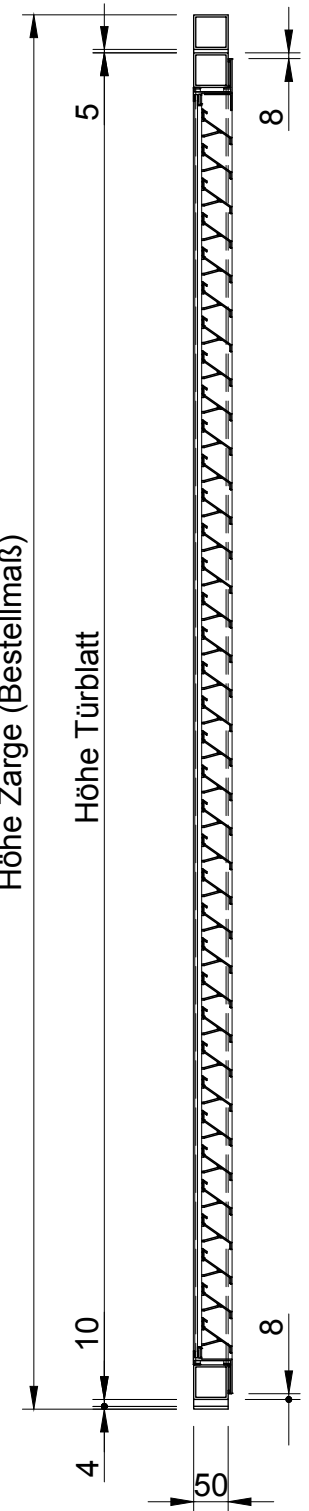

# ISO-Ansicht

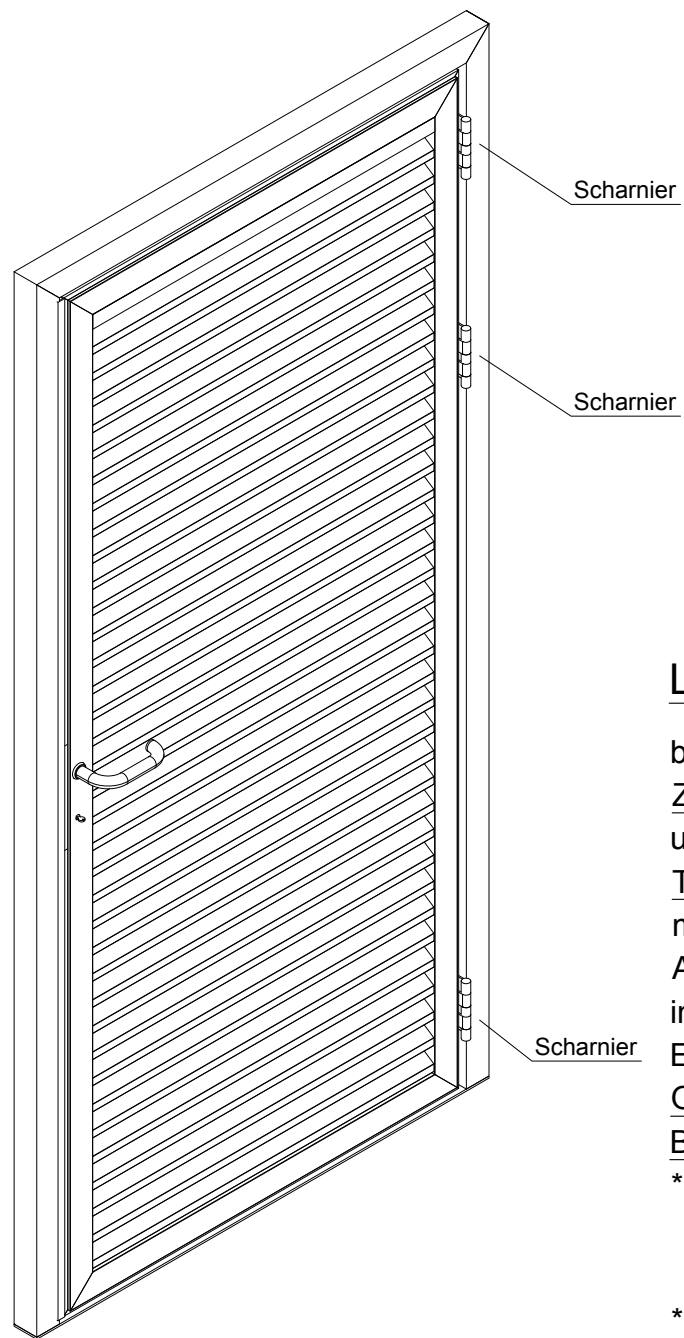

# Detail A

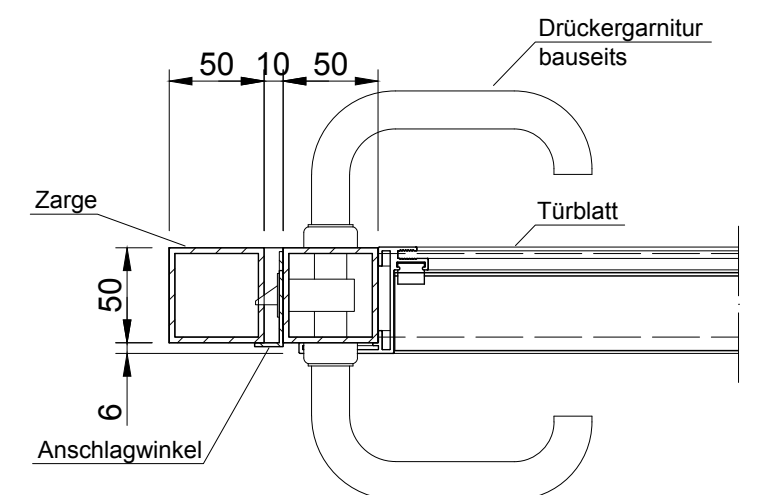

## Lamellentür 1flg.

- bestehend aus:
- Zarge: 3-seitig Alu-Rohr 50/50/3mm, unten 4mm Flach
  - Türblätter: umlaufend Alu-Rohr 50/50/3 mm mit Wetterschutzsystem Typ 622L und Anschlagwinkel aus Alu-Winkel 40/15/2mm inkl. Einsteckschloss (WSS), Panikfunktion optional möglich, Edelstahl-Scharniere
  - Oberfläche: RAL.... beschichtet
  - Bestellmaß: B: ..... mm x H: ..... mm
  - \* inkl. WSS-Edelstahl-Drückergarnitur matt gebürstet SET1 Drücker/Drücker WSS-Nr. 50012073 (...)
  - SET2 Drücker/Knauf WSS-Nr. 50012073 / 50012074 (...)
  - \*\* PZ/Türstopper/Öffnungsbegrenzer usw. bauseits.

# Schnitt A-A

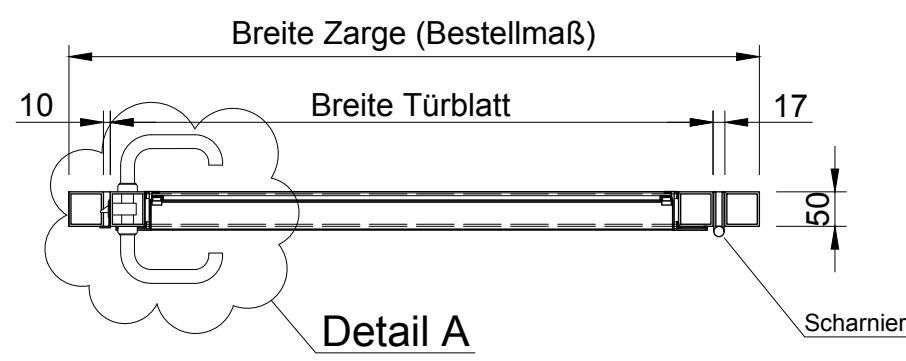

TYP 622L  
 freier Lüftungsquerschnitt 62%  
 Lamellenabstand 50mm